

EU 750 - EU 750/B (EU 1000 - EU 1000/B)

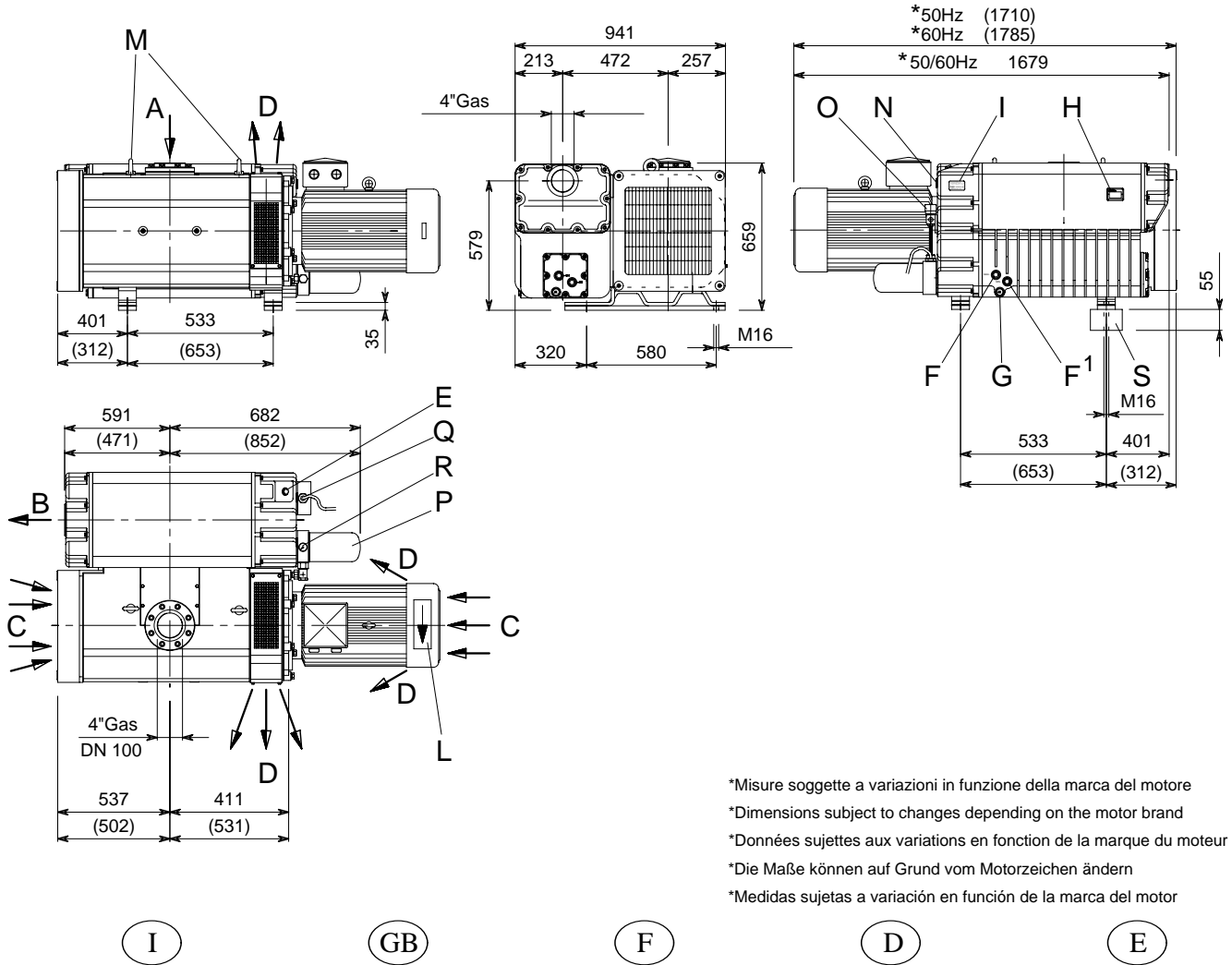

*Misure soggette a variazioni in funzione della marca del motore

*Dimensions subject to changes depending on the motor brand

*Données sujettes aux variations en fonction de la marque du moteur

*Die Maße können auf Grund vom Motorzeichen ändern

*Medidas sujetas a variación en función de la marca del motor

A	Aspirazione	Inlet	Aspiration	Einlass	Aspiración
B	Scarico aria	Exhaust	Sortie de l'air	Luftauslass	Salida de aire
C	Entrata aria raffreddamento	Cooling air inlet	Entrée air refroidissement	Kühlluftseintritt	Entrada aire refrigeración
D	Uscita aria raffreddamento	Cooling air outlet	Sortie air refroidissement	Kühlluftaustritt	Salida aire refrigeración
E	Tappo carico olio	Oil filling plug	Bouchon remplissage huile	Öleinfüllschraube	Tapón carga de aceite
F	Spia livello olio max.	Max. oil level sight glass	Contrôle niveau huile maximum	Höchstölschauglas	Mirilla aceite nivel máximo
F ¹	Spia livello olio min.	Min. oil level sight glass	Contrôle niveau huile minimum	Mindestölschauglas	Mirilla aceite nivel mínimo
G	Tappo scarico olio	Oil drain plug	Bouchon vidange huile	Ölablassschraube	Tapón vaciado de aceite
H	Targhetta identificazione	Pump name plate	Plaque d'identification	Maschinenschild	Placa de identificación
I	Targhetta olii	Oil grade label	Plaque huiles	Ölempfehlungsschild	Placa tipos de aceites
L	Targhetta rotazione	Rotation plate	Plaque rotation	Drehungsschild	Placa sentido de giro
M	Golfari di sollevamento	Lifting eyebolt	Anneau de levage	Aufhebenölschraube	Gancho de levantamiento
N	Attacco x manometro	Port for pressure gauge	Trou pour manomètre	Loch für Manometer	Conexión para manómetro
O	Zavorratore	Gas ballast valve	Lest d'air	Gasballastventil	Valvula gas-ballast
P	Filtro olio con by-pass	Oil filter with bypass	Filtre huile avec bypass	Ölfilter mit Bypass	Filtro de aceite con bypass
ACCESSORI		OPTIONAL	ACCESSOIRES	ZUBEHÖRTEILE	ACCESORIOS
Q	Indicatore di livello	Oil level switch	Indicateur de niveau	Niveauschalter	Indicador de nivel
R	Indicatore intasamento filtro	Filter condition indicator	Indicateur obstruction filtre	Filterverstopfungsanzeiger	Indicador taponamiento filtro
S	Antivibrante	Vibration damper	Antivibration	Schwingungsdämpfer	Antivibrante

		EU750	EU750/B	EU1000	EU1000/B
Portata nominale* Nominal capacity* Débit nominal* Caudal nominal* Nennsaugvermögen*	m ³ /h	50Hz	765		1013
		60Hz	918		1216
Portata effettiva* Effective capacity* Débit effectif* Caudal efectivo* Effektives Saugvermögen*	m ³ /h	50Hz	688		912
		60Hz	826		1095
Pressione finale*(assoluta) Final vacuum* (abs.) Vide final* (abs.) Presión final* (abs.) Enddruck* (abs.)	mbar	0.5	10	0.5	10
	Pa	50	1000	50	1000
Numero di giri Rotational speed Numéro de révolutions Velocidad de giro Drehzahl	min. ⁻¹	50Hz	980		
		60Hz	1170		
Potenza motore # Motor power # Puissance moteur # Potencia motor # Motorleistung #	kW	50Hz ~3	18.5		22
		60Hz ~3	22		30
Caratteristiche motore elettrico Electric motor characteristics Caractéristiques moteur électrique Características motor eléctrico Motoreigenschaften		50Hz ~3	IM B5 400/690 V ±10%		
		60Hz ~3	IM B5 480/828 V ±10%		
Livello di pressione acustica Sound pressure level Niveau de pression acoustique Nivel de presión acústica Schalldruckpegel	dB(A) (Pr EN ISO 2151)	50Hz	79		80
		60Hz	80		81
Carica olio Oil capacity Charge d'huile Carga de aceite Ölfüllmenge	l	~35			~35
Peso totale Total weight Poids total Peso total Gesamtgewicht	kg	50Hz	767		862
		60Hz	787		922
Peso senza motore Weight without motor Poids sans moteur Peso sin motor Gewicht ohne Motor	kg	542			617

*Secondo normativa PNEUROP 6602.
*According to Pneurop standard 6602.
*Selon la norme Pneurop 6602.
*Según la normativa Pneurop 6602.
*Nach der Pneurop Norm 6602.

#Valido per temperature fino a 40°C e altitudini inferiori a 1000 m.
#Valid for temperatures up to 40°C and altitudes lower than 1000 m.
#Valable pour températures jusqu'à 40°C et pour altitudes inférieures à 1000 m.
#Válido para temperaturas hasta 40°C y altitudes inferiores a 1000 m.
#Gültig für Temperaturen bis 40°C und für Höhen weniger als 1000 m.

